



世界领先的叉车专用物料搬运产品制造商

G系列单双托盘叉

G-Series Single-Double Pallet Handler



专业的设计

带来

卓越的视野

便捷的

维护性能

和

超强的耐久性

Designed

with great

visibility

easier

maintenance

and superior

durability.

Move more loads faster, minimize damage and stay competitive.
搬运货物更多更快，破损更少，作业效率更具竞争力。

应用:

可应用于各类托盘或箱状货物的卡车装卸搬运作业。卡斯卡特单双托盘叉既可在不超出叉车宽度的情况下搬运单个托盘，也可通过液压操作以展开货叉来同时搬运左右并排的两个托盘。另外，侧移功能为在狭小空间内货叉和托盘的对位提供了更大的灵活性。

性能特点:

- 框架中部及上方卓越的视野使得在任何堆垛高度均能进行无破损的搬运。
- 全钢结构带来更好的整体结构稳定性和耐久性，避免挠曲变形。
- 油缸不必拆下即可便捷地进行密封件更换，维修保养方便。
- 货叉为螺栓紧固式，拆换方便，维护成本低。
- UHMW塑料滑动支承为全长、全包覆式设计，提供最大强度和全方位负载支撑，显著降低配合面的磨损。
- 适配ISO 2级和3级挂装，且可方便地进行现场更换。
- 内侧货叉安装在镀铬销轴上，配合度更好。
- 货叉跨距设置可以调整，以适合于搬运不同品种的托盘。

可选件:

- 各种特殊的挡货架高度，货叉长度和截面尺寸。
- 特殊的货叉跨距和调整范围。
- 快换式下叉。
- 非标下沉式货叉-即货叉下降至低于属具框架。
- 左右货叉跨距单独控制。
- 非侧移式型号。

Applications

Designed for any application using pallets or containers to load trucks, Cascade's Single-Double Pallet Handler allows single pallet handling without protrusion outside the truck profile. Spreading the forks hydraulically allows handling of two pallets side by side. Sideshifting provides added flexibility for aligning forks or pallets in tight areas.

Features

- Superior visibility through and over the frame for damage free handling at all stacking heights
- All steel frame for increased overall durability, eliminating flexing
- Easy access cylinders can be resealed without removing for quick servicing
- Bolt-on interchangeable forks for low service cost
- Full-length, fully enclosed wrap around UHMW plastic bearings provide maximum strength and full bearing support, greatly reducing wear on bearing surface
- Parabolic fork heel increases longevity
- Dual class 2 and 3 mountings, easily field converted
- Inner forks mounted on a chrome pin for greater inner fork stability
- Adjustable fork set spread for ability to handle Euro or international pallets

Options

- Various load backrest configuration heights, fork lengths and sections
- Various fork set spreads and opening ranges
- Quick-disconnect lower hooks
- Drop shank forks-forks are lowered relative to the attachment frame
- Independent fork set control-allows moving left or right fork set independent of the opposite fork set
- Non-Sideshifting models available

ISO9001
质量管理体系认证

ISO14001
环境管理体系认证

OHSAS18001
职业健康与安全管理体系认证

ISO3834-2
国际焊接质量管理体系认证



官方微信号 天猫旗舰店

服务热线
Customer Service Hotline
40088 57315

G系列单双托盘叉

G-Series Single-Double Pallet Handler

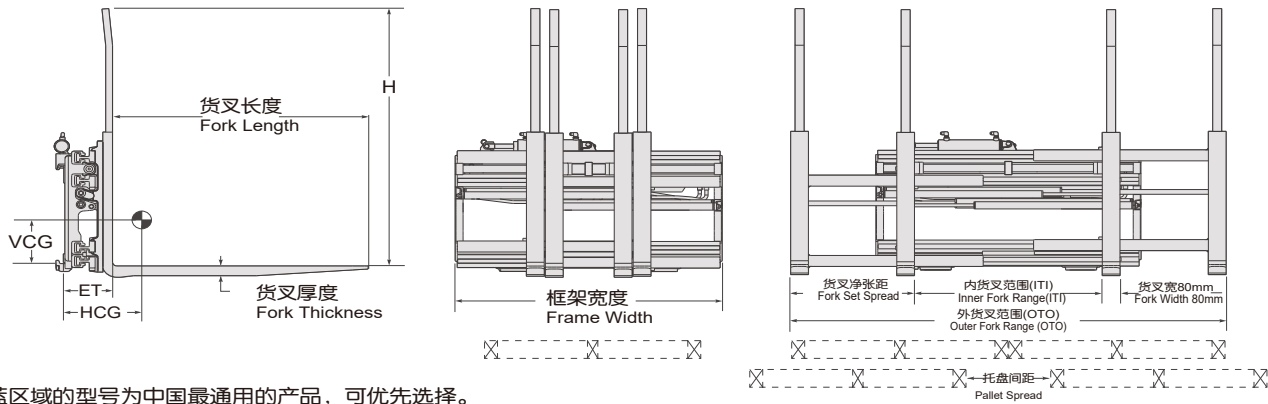

淡蓝区域的型号为中国最常用的产品，可优先选择。

Capacity@ Load Center 承载能力@ 载荷中心 (kg@mm)	Catalog Order No. 型 号	Mounting Class 安装等级	Minimum Truck Carriage Width 叉车货叉架宽度最小值 (mm)	Frame Width 框架宽度 (mm)	Weight 自重 (kg)	Effective Thickness 失载距 ET (mm)	Horizontal Center of Gravity 水平重心 HCG (mm)	Vertical Center of Gravity 垂直重心 VCG (mm)	Opening Range ITI 内货叉张距 ITI (mm)	Opening Range OTO 外货叉张距 OTO (mm)	Avg. Pallet Spread 平均托盘张距 (mm)	Fork Set Spread 货叉净张距 (mm)	Fork Size 货叉长×宽×厚 LxWxT (mm)
饮料托盘(36"x36",914mmx914mm)													
2500@600	25G-FDS-A005-X01	ISO 2A	914	1100	490	226	196	277	330-815	660-2035	508	610	915×80×45
2500@600	25G-FDS-B005-X01	ISO 3A	914	1100	488	221	191	284	330-815	660-2035	508	610	915×80×45
3200@600	32G-FDS-B005-X01	ISO 3A	914	1100	549	226	216	287	330-815	660-2035	508	610	915×80×50
Block and GMA型托盘*(48"x40",1219mmx1016mm)													
2200@600	22G-FDS-A221-X01	ISO 2A	914	1100	510	221	203	274	370-730	700-2100	381	685	1065×80×40
2200@600	22G-FDS-B221-X01	ISO 3A	914	1100	510	216	198	290	370-730	700-2100	381	685	1065×80×40
2500@600	25G-FDS-A221-X01	ISO 2A	914	1100	531	226	213	274	370-730	700-2100	381	685	1065×80×45
2500@600	25G-FDS-B221-X01	ISO 3A	914	1100	526	221	208	282	370-730	700-2100	381	685	1065×80×45
3200@600	32G-FDS-B221-X01	ISO 3A	914	1100	565	226	244	262	370-730	700-2100	381	685	1065×80×50
普通托盘(48"x40",1219mmx1016mm)													
2500@600	25G-FDS-A009-X01	ISO 2A	914	1100	499	226	221	267	480-790	810-2210	483	710	1070×80×45
2500@600	25G-FDS-B009-X01	ISO 3A	914	1100	510	221	216	272	480-790	810-2210	483	710	1070×80×45
3200@600	32G-FDS-B009-X01	ISO 3A	914	1100	552	226	223	295	480-790	810-2210	483	710	1065×80×50
集装箱型托盘(44"x59",1118mmx1422mm)													
2500@600	25G-FDS-A013-X01	ISO 2A	914	1100	542	226	287	246	330-715	660-2035	279	660	1370×80×45
2500@600	25G-FDS-B013-X01	ISO 3A	914	1100	538	221	284	254	330-715	660-2035	279	660	1370×80×45
3200@600	32G-FDS-B013-X01	ISO 3A	914	1100	617	226	323	249	330-715	660-2035	279	660	1370×80×50

- 注：① 实际的叉车/属具综合承载能力请从叉车厂方获得。
 ② 要求叉车需要增加2组附加油路。
 ③ 侧移总量为200mm(±100)mm。
 ④ 挡货架高度是指挡货架顶部到货叉承载面的距离。
 ⑤ 外货叉比内货叉略高。
 ⑥ 对于塑料托盘可能需要改进型货叉。
 ⑦ 可选其他货叉。
 ⑧ G系列产品型号承载能力均以公制单位为基础作标准。

*这种型号可以搬运GMA型Stringer和Block托盘，包含Chep Type II型和Mark 55型托盘。

液压功能

液压功能	需要叉车多路阀附加油路
2组	2组

安装组件

安装等级	组件号
Class 2	6072233
Class 3	6072234

流量和压力要求

最小	推荐	最大	最大压力值
15L/min	27L/min	27L/min	200Bar

安装等级转换用的组件

安装组件	转换	组件号
25G/28G	ISO2级转3级	6072573
25G/28G	ISO3级转2级	6072574

卡斯卡特(厦门)叉车属具有限公司

cascade xiamen forklift truck attachment co.,ltd.
 地址: 厦门市海沧新阳工业区阳光路668号 邮编: 361026
 Addr: No. 668 Yangguang Road, Haicang, Xiamen, Fujian, 361026 P.R.China
 电话/Tel: 0592-6512500 传真/Fax: 0592-6512571
 邮箱/Email: info.xia@cascorp.com
 网址/web: www.cascorp.com.cn

卡斯卡特(厦门)公司保留对本彩页修改的权力，如有修改，恕不另行通知。
 本彩页版权属于卡斯卡特(厦门)叉车属具有限公司所有，任何公司、个人未经许可可对彩页中的图形、文字等内容进行转载、复制及编辑等行为，我公司均保留追究法律责任的权力。
 Cascade Xiamen reserves the rights to make changes without notice.
 Copyright© Cascade Xiamen Forklift Truck Attachment Co. Ltd. 2017. All rights reserved. The reproduction, extract or edit of any content is prohibited without prior written permission from Cascade Xiamen.